

# ACTUATOR LA30

## Kenmerken:

- 12/24 VDC permanent magneet motor
- Max. kracht 6000 N (LA30LK)
- Roestvrijstalen zuigerstang
- Elegant, compact ontwerp met kleine inbouw maten
- Beschermingsklasse: IPX0 / IP66
- Kleur: zwart
- Inschakelduur: max. 10% of 6 min/luur bij continu gebruik
- Snelheid max. 65 mm/s (LA30S met 12 mm spoed)
- Laag geluidsniveau
- Stalen constructie van alle dragende delen
- Trapezium spindel voor optimale werking

## Opties:

- Extra krachtige motor (S-motor)
- L-motor voor systeem-actuator
- IP66 (bij bestelling van LA30 met kunststof behuizing)
- Dubbel werkende rem - vergroot zelfremmendheid (LA30 met 6 of 9 mm spoed + LA30S met 6 of 9 mm spoed en LA30L) en zorgt ervoor dat genoemde types volledig zelfremmend zijn
- Potentiometer voor positionering van de actuator: 0-1 K ohm, 0-5 K ohm of 0-10 K ohm
- Optische encoder voor positionering van de actuator: 10 pulsen per spindelomwenteling
- Mechanische splines functie (veiligheidsoptie); de actuator kan alleen duwen
- Veiligheidsmoer (alleen in duwende opstelling)
- Beschermkap (alleen bij LA30L-versies)
- Kogelomloopmoer (K) (alleen in LA30L-motor versies)
- Kogelomloopmoer en veiligheidsmoer (KAS) (alleen LA30 L-motor versies)
- Kogelomloopmoer, veiligheidsmoer en splines (KSM) (alleen LA30L-versies)

## Gebruik:

- Inschakelduur: Max. 10% of 6 minuten per uur bij continu gebruik
- Omgevingstemperatuur: +5<sup>o</sup> tot +40<sup>o</sup>C
- Opslagtemperatuur: -40<sup>o</sup> tot +70<sup>o</sup>C
- Toepasbaar met controleboxen CB8, CB12
- Wilt u de LA30 gebruiken met een niet-LINAK controle unit, neem dan contact op met LINAK voor meer informatie.



De LA30 is een krachtige, kleine actuator die in vrijwel elke applicatie past.

De actuator kan worden uitgerust met opties als een ingebouwde potentiometer voor servo-sturing of een extra sterke motor voor een hogere snelheid en grotere kracht (S-motor). Naast zijn veelzijdig gebruik in industriële en agrarische toepassingen, is de LA30 ook zeer geschikt voor het positioneren van bijv. satellietshotels.

**Afmetingen:**

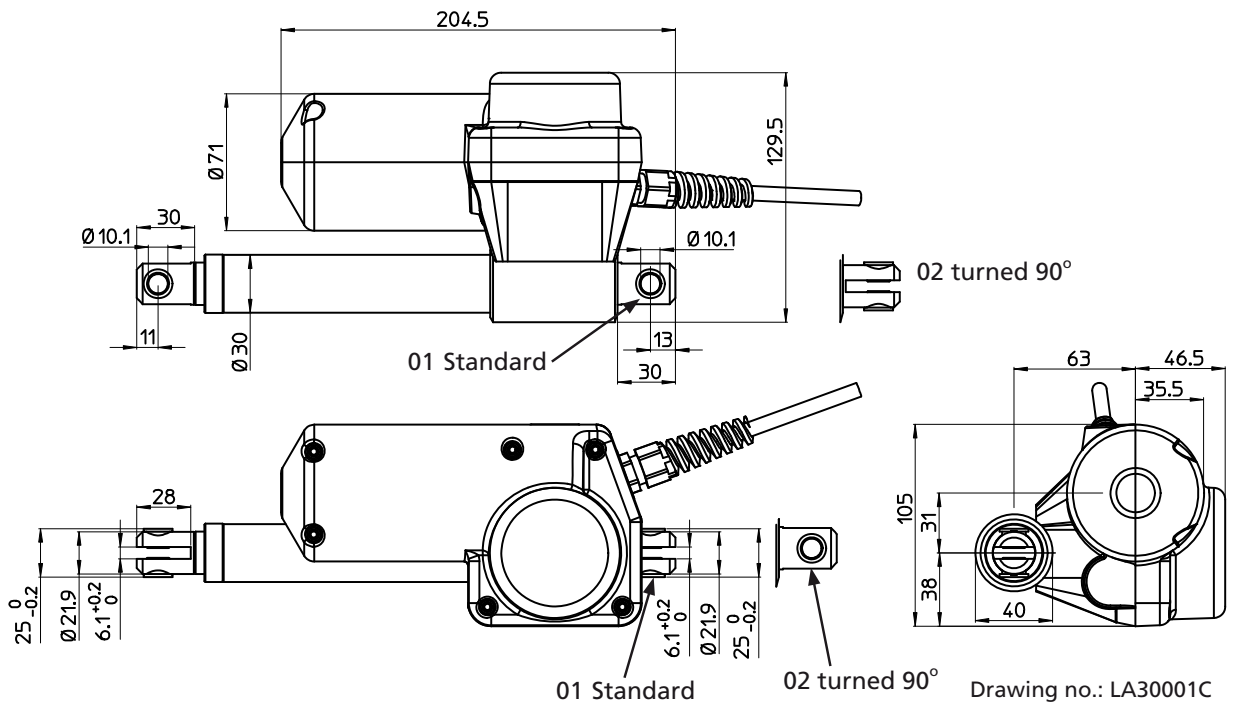
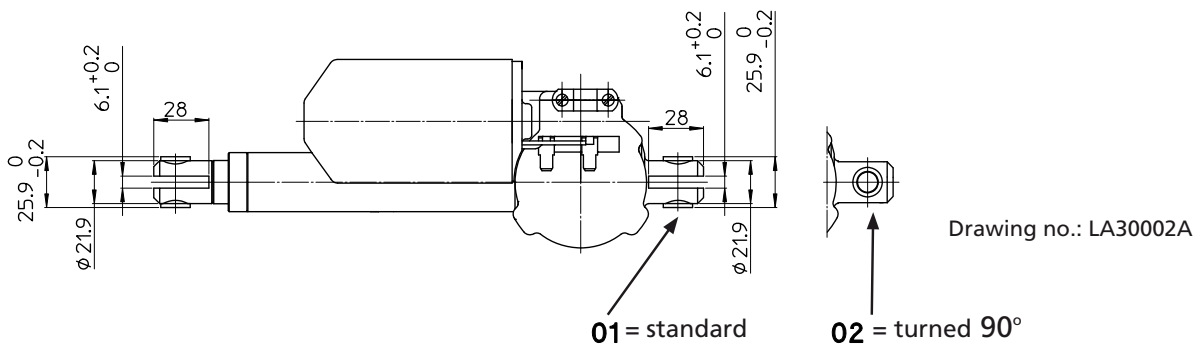
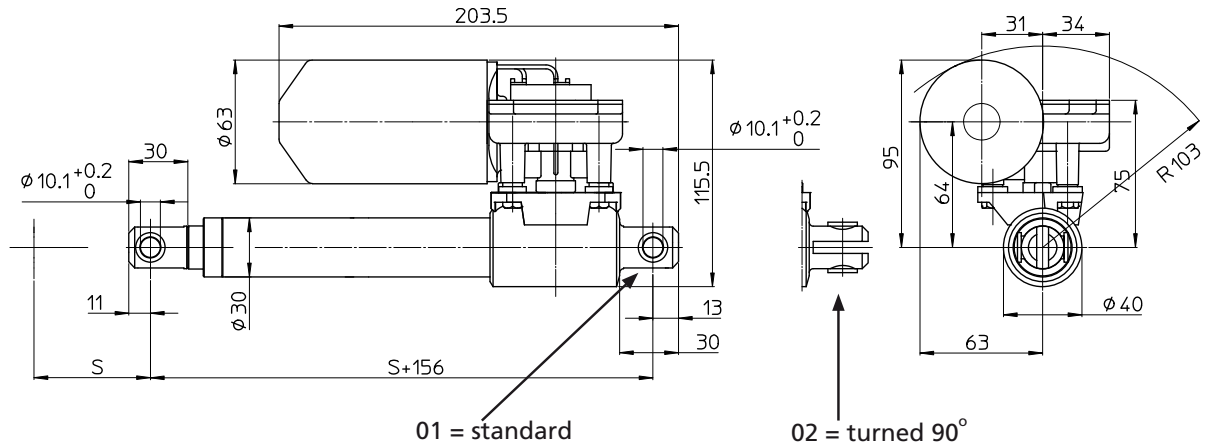

**Inbouwmaten:**

LA30 L-motor + LA30 + LA30 S-motor met 3 of 6 mm spoed	S + 156 mm
LA30 met spline + LA30 S-motor met 9 mm spoed	S + 167 mm
LA30 met rem + LA30 S-motor met 3 of 6 mm spoed met rem	S + 189 mm
LA30 met ball screw en L-motor / LA30 ball screw en veiligheidsmoer	S + 194 mm
LA30 L-motor met rem + LA30 S-motor 9 of 12 mm spoed met rem	S + 199 mm
LA30 L-motor met ball screw, veiligheidsmoer en spline	S + 251 mm

# LA30

## Bestelvoorbeeld:

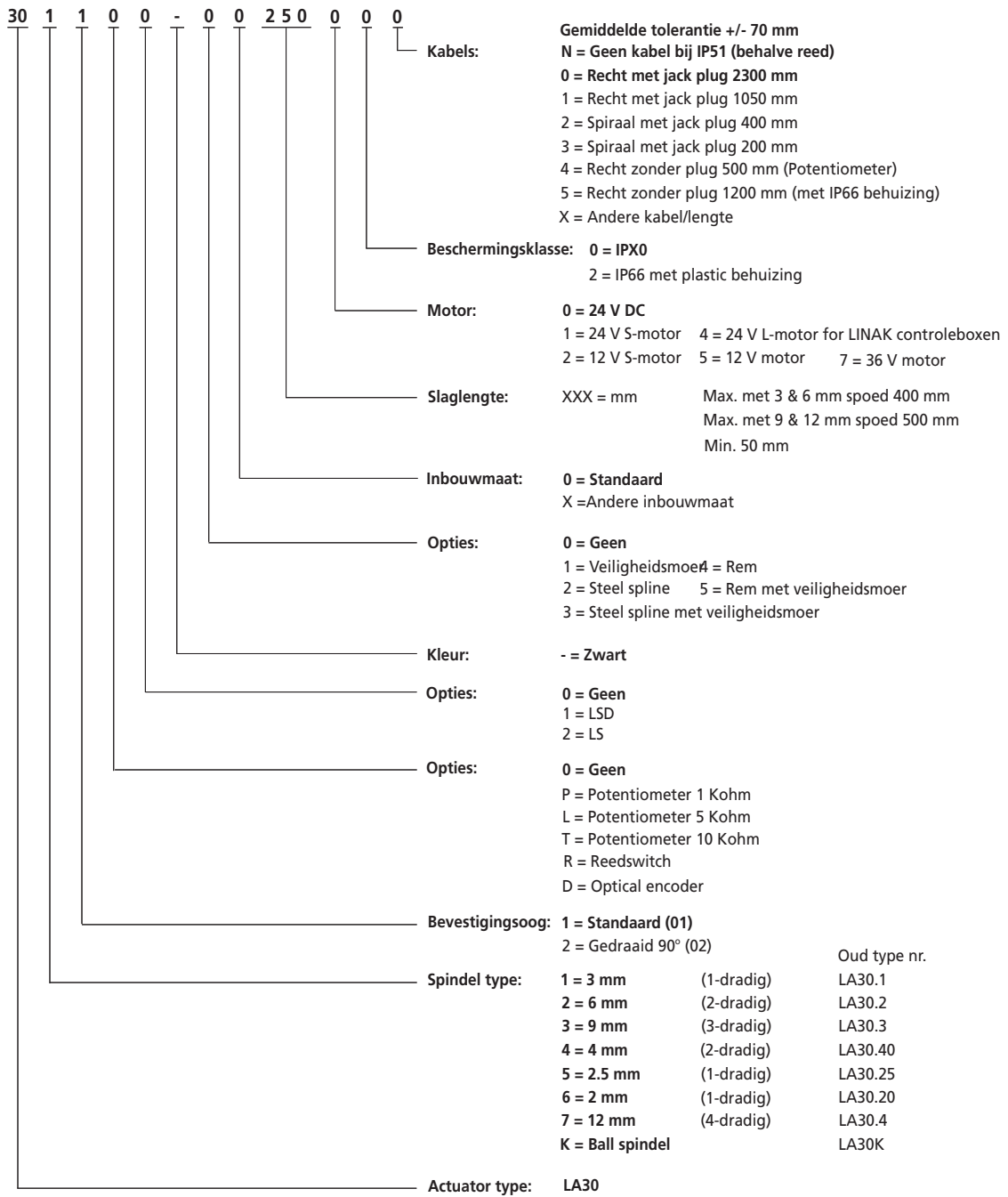

Let op: wanneer de standaard slaglengte wordt besteld samen met de LS / LSD dan is de slaglengte van de actuator 6 mm korter en de inbouwmaat 3 mm langer.

Snelheid en stroomgrafieken:

LA30 24V motor stroom versus belasting

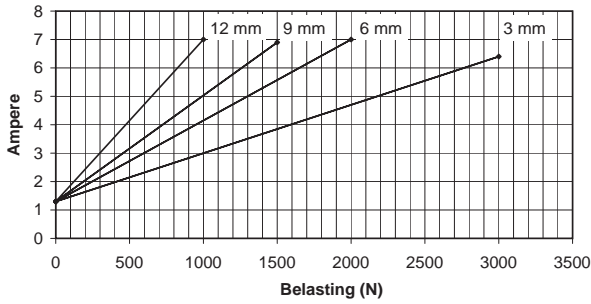

LA30 24V motor snelheid versus belasting

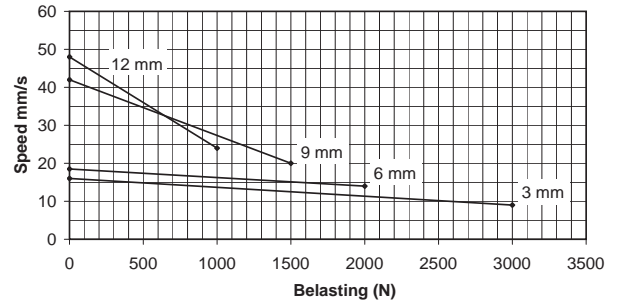

LA30 24V S-motor stroom versus belasting

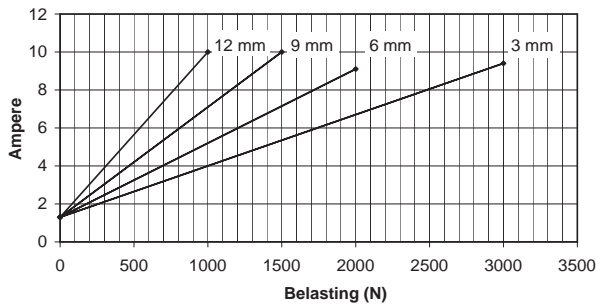

LA30 24V S-motor snelheid versus belasting

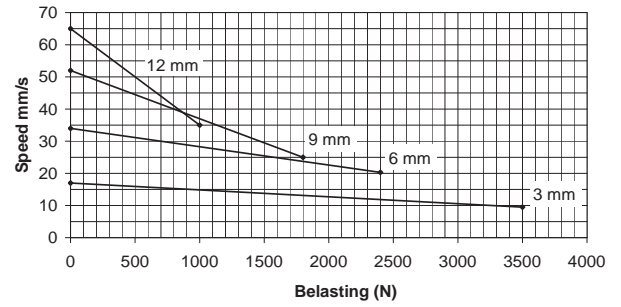

LA30 24V L-motor stroom versus belasting

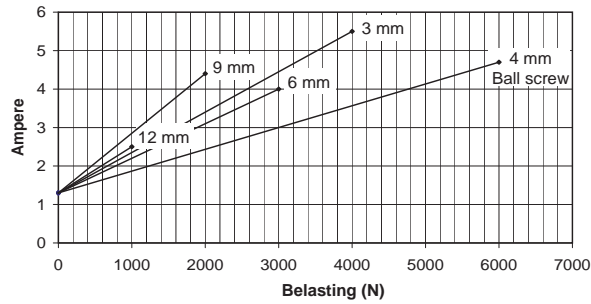

LA30 24V L-motor snelheid versus belasting

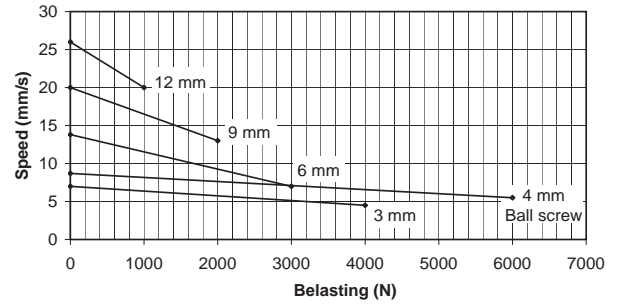

LA30 12V motor stroom versus belasting

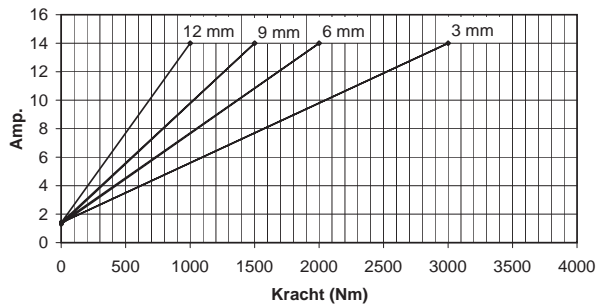

LA30 12V motor snelheid versus belasting

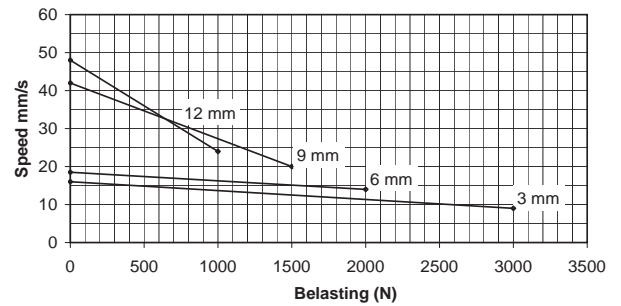

LA30 12V S-motor stroom versus belasting

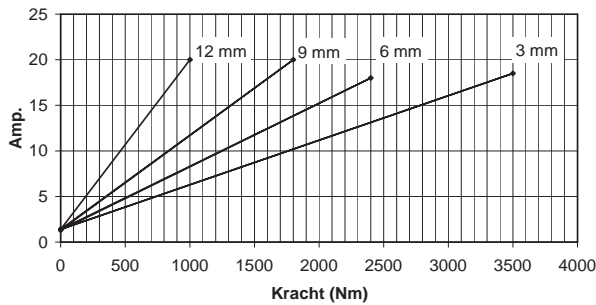

LA30 24V S-motor snelheid versus belasting

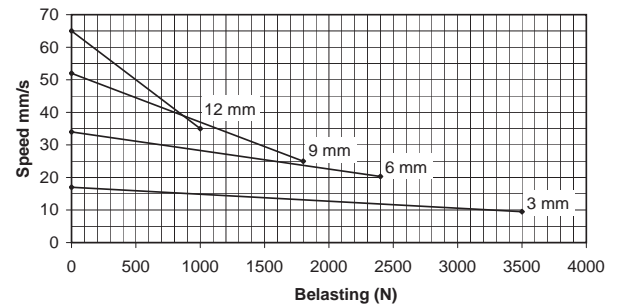

Technische specificaties:

Nieuw type	Spindel spoed  (mm)	Kracht max. Duwend (N)	Kracht max. Trekend (N)	*Zelf-rem max. met/ zonder rem (N)	Gem. snelheid 0/ vollast (mm/s)	Slaglengte								Geml amp. bij vollast	
						(mm)								12V	24V
307xx0-4xxxx0/5xx	12	1000	1000	1000/0	48/24	50	100	150	200P	250	300	350	400P	14	7
303xx0-4xxxx0/5xx	9	1500	1500	1500/400	42/20	50	100	150P	200	250	300P	350	400	14	7
302xx0-4xxxx0/5xx	6	2000	2000	2000/500	18.5/14	50	100P	150	200P	250	300	350	400P	14	7
301xx0-xxxxx0/5xx	3	3000	3000	3000/3000	16/9	50P	100P	150	200P	250	300	350	400	14	6.4
307xx0-4xxxx1/2xx	12	1000	1000	1000/0	65/35	50	100	150	200P	250	300	350	400P	20	10
303xx0-4xxxx1/2xx	9	1800	1800	1800/0	52/25	50	100	150P	200	250	300P	350	400	20	10
302xx0-4xxxx1/2xx	6	2400	2400	2400/500	34/20.3	50	100P	150	200P	250	300	350	400P	18	9
301xx0-xxxxx1/2xx	3	3500	3000	3500/3500	17/9.5	50P	100P	150	200P	250	300	350	400	18	9
307xx0-4xxxx4xx	12	1000	1000	1000/0	26/20	50	100	150	200P	250	300	350	400P	-	2.5
303xx0-4xxxx4xx	9	2000	2000	2000/0	20/13	50	100	150P	200	250	300P	350	400	-	4.4
302xx0-4xxxx4xx	6	3000	3000	3000/2000	13.8/7	50	100P	150	200P	250	300	350	400P	-	4
301xx0-xxxxx4xx	3	4000	3000	4000/4000	7/4.5	50P	100P	150	200P	250	300	350	400	-	5.5
30Kxx0-0xxxx4xx	4	6000	3000	6000/n/a	8.7/5.5	-	-	150	200	250	300	350	400	-	4.7
30Kxx0-1xxxx4xx	4	6000	3000	6000/n/a	8.7/5.5	-	-	150	200	250	300	350	400	-	4.7
30Kxx0-3xxxx4xx	4	6000	3000	6000/n/a	8.7/5.5	-	100	150	200	250	300	350	400	-	4.7

De bovenstaande metingen zijn verricht met de actuators gekoppeld aan een stabiele stroomtoevoer, LA30 L-motor versies met CB12.  
S = Sterke motor, L = Langzame motor, K = Ball screw, KAS = Ball screw, veiligheidsmoer, KSM = Ball screw, veiligheidsmoer, spline

Alle slaglengtes gemarkeerd met "P" op de achtergrond geven de volledige resolutie met de standaard potentiometer (1; 5 of 10 K ohm).  
Een potentiometer kan gebruikt worden met andere slaglengtes maar geven niet de volledige resolutie.

LA30 Actuator met potentiometer

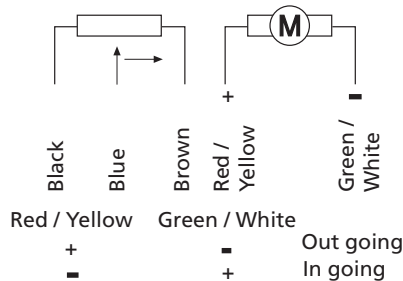

LA30 Actuator met optische encoder

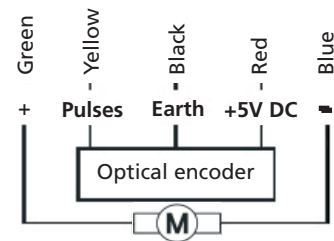

LA30 Actuator met reed (alleen mogelijk met 24V L-motor)

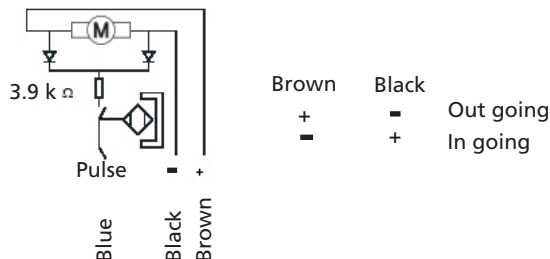

Let op dat het voltage niveau of feedback signaal afhankelijk is van de belasting op de actuator.

### Kracht versus inschakelduur voor LA30 3 mm spoed

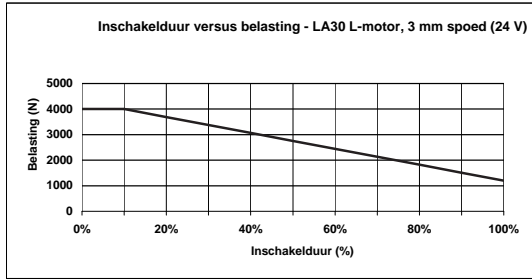

### Kracht versus gemiddelde cycli voor LA30 3 mm spoed

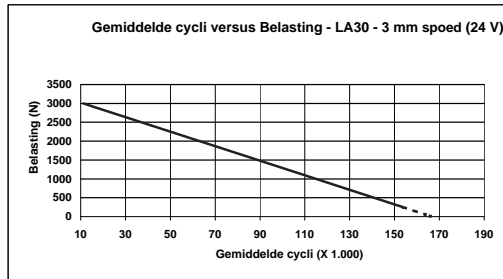
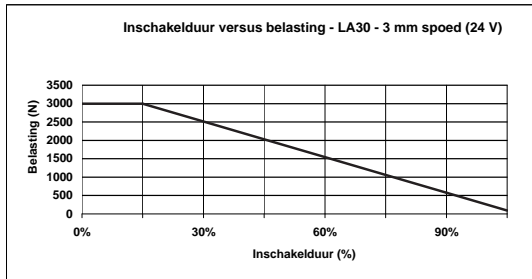
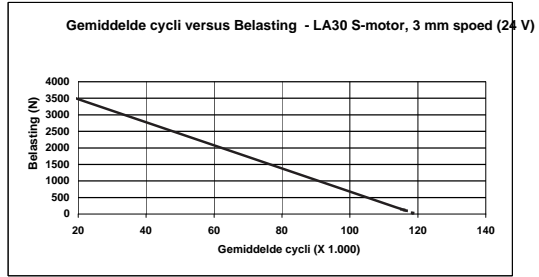
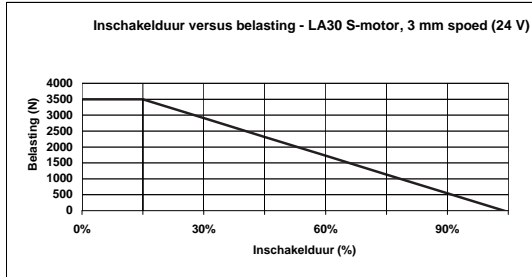
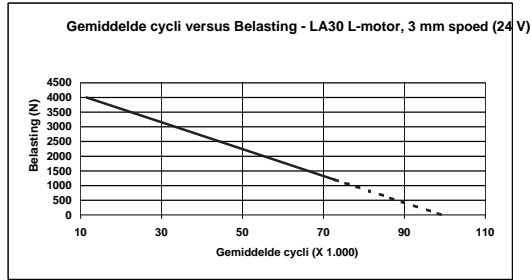

### Kracht versus Duty inschakelduur voor LA30 6 mm

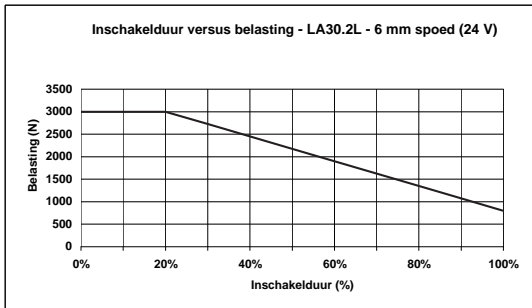

### Kracht versus gemiddelde cycli voor LA30 6 mm pitch

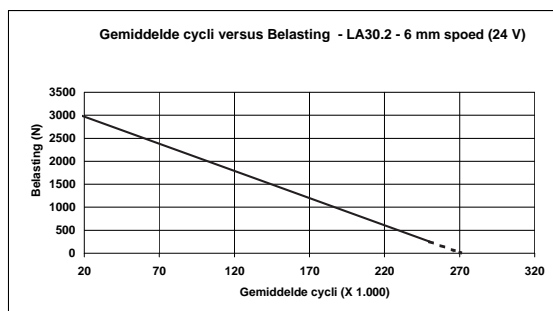
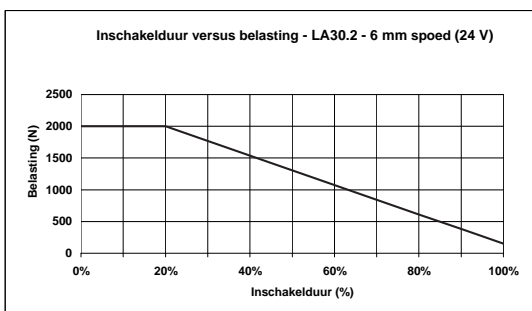
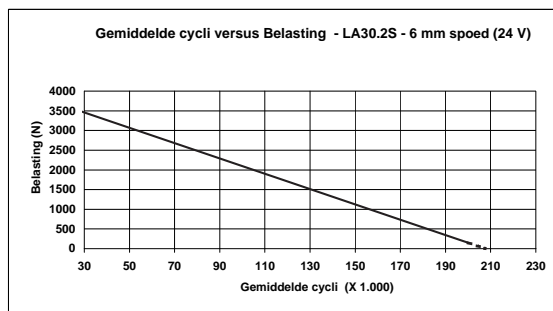
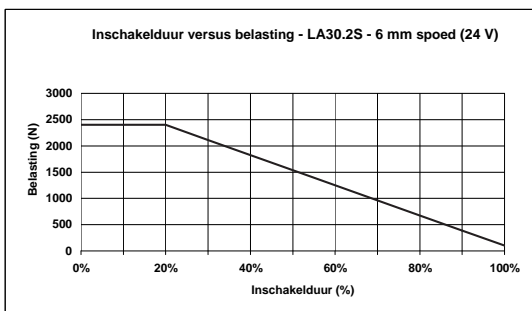
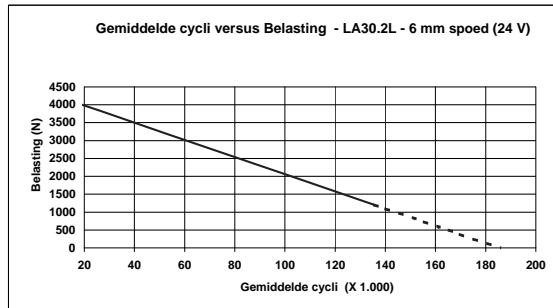

Let op: de gestippelde lijnen zijn slechts schattingen.

### Kracht versus inschakelduur voor LA30 9 mm

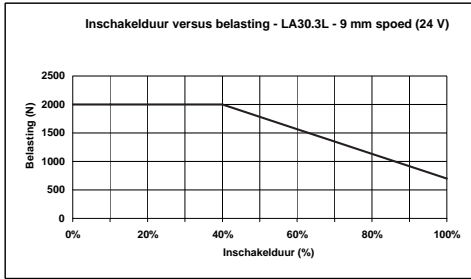

### Kracht versus gemiddelde cycli voor LA30 9 mm spoed

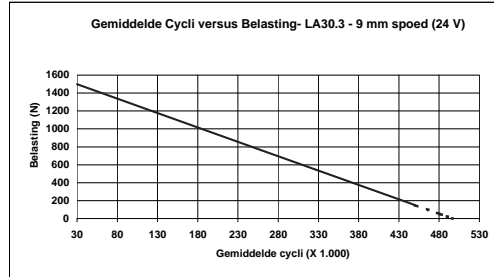
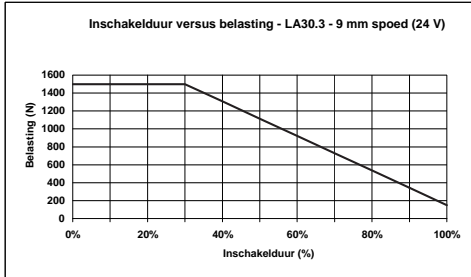
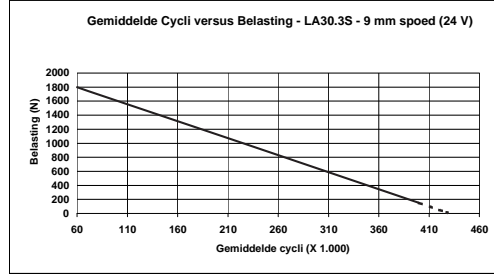
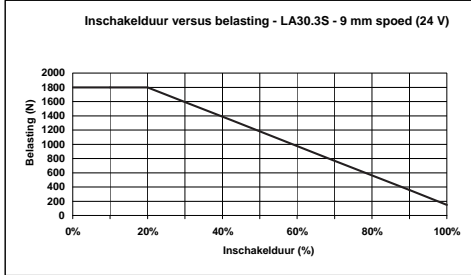
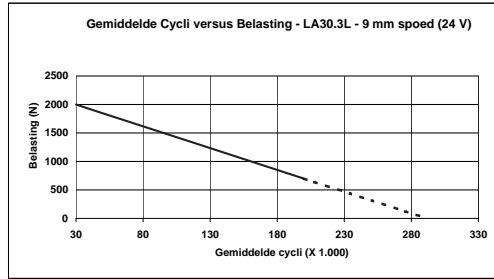

### Kracht versus inschakelduur voor LA30 12 mm spoed

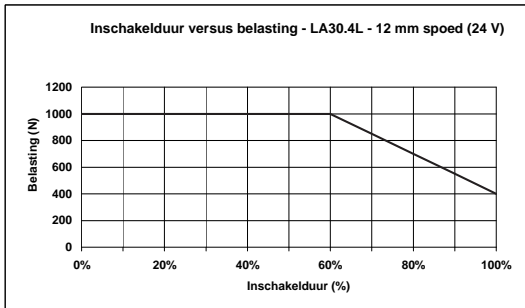

### Kracht versus gemiddelde cycli voor LA30 12 mm spoed

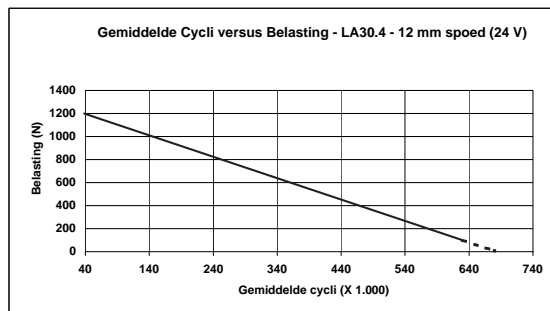
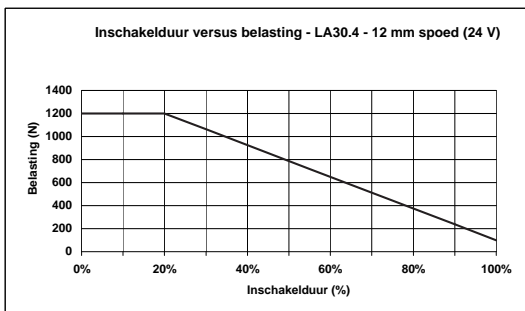
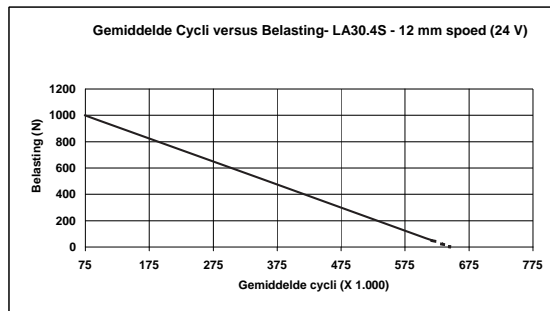
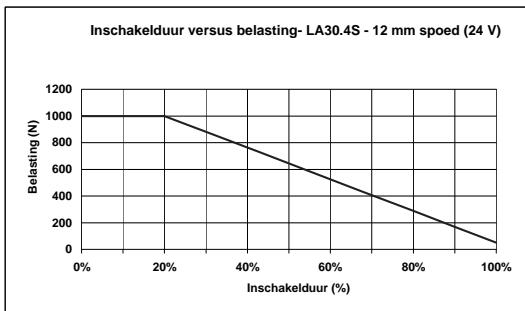
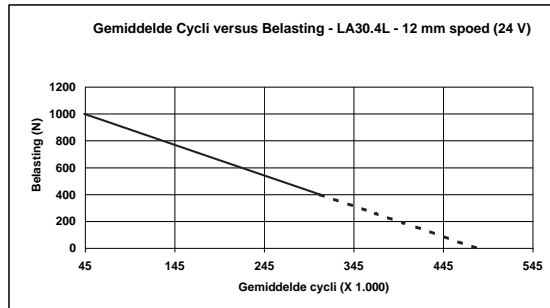

Let op: de gestippelde lijnen zijn slechts schattingen.

## Accessoires voor LA30:

### Eindschakelaars



Er zijn twee typen LINAK® eindschakelaars, voor LA30, LS en LSD.

Het LSD type controleert de slaglengte van de actuator tussen twee vaste eindposities door de stroom naar de motor af te sluiten. Het LS type geeft een signaal af in twee gefixeerde eindposities, maar vereist een controle onderdeel om de actuator te stoppen wanneer de micro-schakelaars worden geactiveerd.

### Balgen



- Geeft een betere bescherming en daarom een langere levensduur.
- Beschermt binnenbuis tegen stof en vuil
- Kan gebruikt worden voor actuators: LA30
- Veranderd niets aan de IP beschermingsklasse
- Verkrijgbaar in de kleur zwart
- Vraag naar de speciale folder

Neem contact op met uw LINAK dealer voor verdere informatie of lees meer op [www.linak.com](http://www.linak.com)

LINAK behoudt zich het recht voor wijzigingen aan te brengen in de specificaties zonder aankondiging vooraf. Het is de verantwoordelijkheid van de gebruiker van het product om de geschiktheid van LINAK® producten voor een specifieke toepassing vast te stellen. Op alle verkoopovereenkomsten met betrekking tot door ons te verrichten leveringen en/of diensten zijn van toepassingen de algemene leverings- en betalingsvoorwaarden van LINAK Actuator-Systems B.V. te Breda (NL) of LINAK Actuator-Systems NV/SA te Merelbeke (B). Uitdrukkelijk worden anders luidende voorwaarden afgewezen.

**NEDERLAND**  
LINAK ACTUATOR-SYSTEMS B.V.  
Nikkelstraat 39, 4823 AE Breda  
Tel. 076 542 44 40  
Fax 076 542 61 10  
E-mail: [info@linak.nl](mailto:info@linak.nl)  
Website: [www.linak.nl](http://www.linak.nl)

**BELGIË**  
LINAK ACTUATOR-SYSTEMS NV/SA  
Nijverheidsweg 1A, 9820 Merelbeke  
Tel. 09 230 01 09  
Fax 09 230 88 80  
E-mail: [info@linak.be](mailto:info@linak.be)  
Website: [www.linak.be](http://www.linak.be)